

Ленточнопильные станки JIB BS10. Руководство по эксплуатации.

По вопросам продаж и поддержки обращайтесь: hvv@nt-rt.ru

www.harvey.nt-rt.ru

Архангельск (8182)63-90-72
Астана (7172)727-132
Астрахань (8512)99-46-04
Барнаул (3852)73-04-60
Белгород (4722)40-23-64
Брянск (4832)59-03-52
Владивосток (423)249-28-31
Волгоград (844)278-03-48
Вологда (8172)26-41-59
Воронеж (473)204-51-73
Екатеринбург (343)384-55-89
Иваново (4932)77-34-06
Ижевск (3412)26-03-58
Иркутск (395)279-98-46
Казань (843)206-01-48
Калининград (4012)72-03-81
Калуга (4842)92-23-67
Кемерово (3842)65-04-62

Киров (8332)68-02-04
Краснодар (861)203-40-90
Красноярск (391)204-63-61
Курск (4712)77-13-04
Липецк (4742)52-20-81
Магнитогорск (3519)55-03-13
Москва (495)268-04-70
Мурманск (8152)59-64-93
Набережные Челны (8552)20-53-41
Нижний Новгород (831)429-08-12
Новокузнецк (3843)20-46-81
Новосибирск (383)227-86-73
Омск (3812)21-46-40
Орел (4862)44-53-42
Оренбург (3532)37-68-04
Пенза (8412)22-31-16
Пермь (342)205-81-47
Ростов-на-Дону (863)308-18-15
Рязань (4912)46-61-64

Самара (846)206-03-16
Санкт-Петербург (812)309-46-40
Саратов (845)249-38-78
Севастополь (8692)22-31-93
Симферополь (3652)67-13-56
Смоленск (4812)29-41-54
Сочи (862)225-72-31
Ставрополь (8652)20-65-13
Сургут (3462)77-98-35
Тверь (4822)63-31-35
Томск (3822)98-41-53
Тула (4872)74-02-29
Тюмень (3452)66-21-18
Ульяновск (8422)24-23-59
Уфа (347)229-48-12
Хабаровск (4212)92-98-04
Челябинск (351)202-03-61
Череповец (8202)49-02-64
Ярославль (4852)69-52-69

Казахстан (7273)495-231

Киргизия (996)312-96-26-47

Таджикистан (992)427-82-92-69

Оглавление

1.0 Общие сведения.....	3
1.1 Технические характеристики	3
1.2 Ответственность пользователя и гарантия	3
1.3 Окончательная сборка и установка.....	3
2.0 Настройки ленточной пилы	5
2.1 Замена и регулировка полотна пилы.....	5
2.2 Направляющие полотна пилы.....	6
2.3 Регулировка высоты резания.....	6
2.4 Наклон стола.....	6

1.0 Общие сведения

1.1 Технические характеристики

Размеры (Д x Ш x В)	800 x 250 x 420 мм.
Высота стола от пола	368 мм.
Ширина рабочего просвета	245 мм.
Максимальная высота пиления	120 мм.
Ширина полотна пилы	6...13 мм.
Длина полотна пилы	1790 мм.
Размеры стола	292 x 292 мм.
Наклон стола	0...45°.
Скорость полотна пилы	660 м/мин; 960 м/мин.
Мощность двигателя	370 Вт.
Уровень шума	менее 80 дБ(А).

1.2 Ответственность пользователя и гарантия

Данное оборудование должно эксплуатироваться в соответствии с приведённым в настоящем Руководстве указаниями. Станок периодически должен проверяться. Не допускается использовать дефектное оборудование (включая силовые кабели). Вышедшие из строя, отсутствующие, имеющие очевидный износ, пришедшие в негодность или загрязнённые части подлежат немедленной замене. При необходимости в ремонте или замене рекомендуется использовать только оригинальные запасные части, при этом ремонт должен выполняться квалифицированными лицами. Внесение изменений в данное оборудование с изменением его стандартных технических характеристик. Лицо, эксплуатирующее данный станок, одно несёт ответственность за отказы, возникающие из-за ненадлежащей эксплуатации или несанкционированной модификации, изменяющей технические характеристики станка, ненадлежащего технического обслуживания, повреждения или выхода из строя из-за действий неквалифицированных лиц.

1.3 Окончательная сборка и установка

Распаковать станок и проверить его на наличие видимых повреждений, которые могли произойти во время транспортирования. При обнаружении дефекта следует незамедлительно уведомить об этом дилера. Данный станок поставляется частично разобранным, перед началом эксплуатации следует установить стол и рукоятку-звёздочку.

- Отвернуть барашек и винт с шестигранным шлицем, находящиеся на столе.
- Установить стол на верхнюю цапфу стола.
- Закрепить на цапфе 4 винтами М6 x 12 с зубчатыми стопорными шайбами.
- Навернуть барашек на винт с шестигранным шлицем, вставленным в стол, и затянуть шестигранным ключом.
- Установить вставку стола в центральное отверстие стола.
- Установить рукоятку-звёздочку на натяжную штангу.

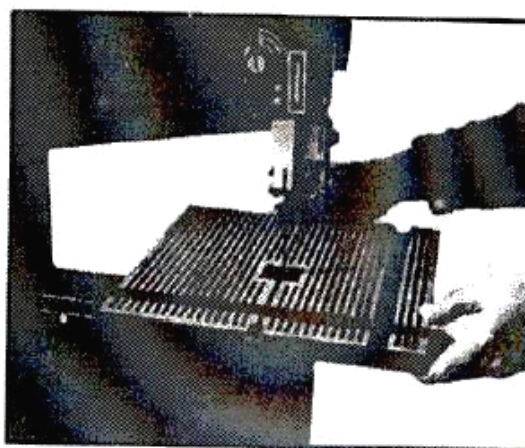

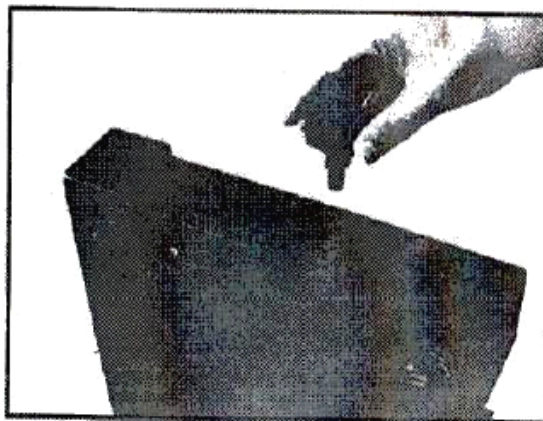
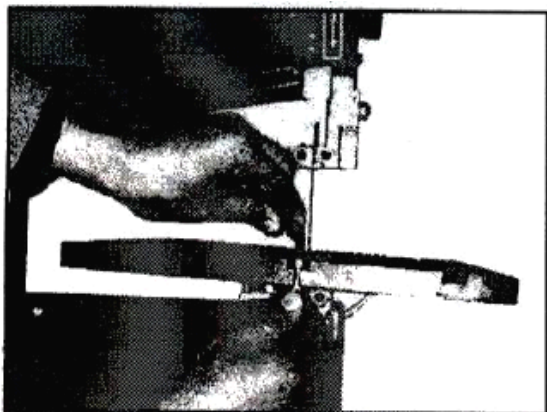

После установки отрегулировать стол так, чтобы полотно пилы проходило по центру паза вставки стола.

Центрирование стола

- Ослабить винты крепления нижней цапфы стола.
- Перемещать стол в стороны по мере необходимости до тех пор, пока полотно пилы не будет проходить по центру вставки.

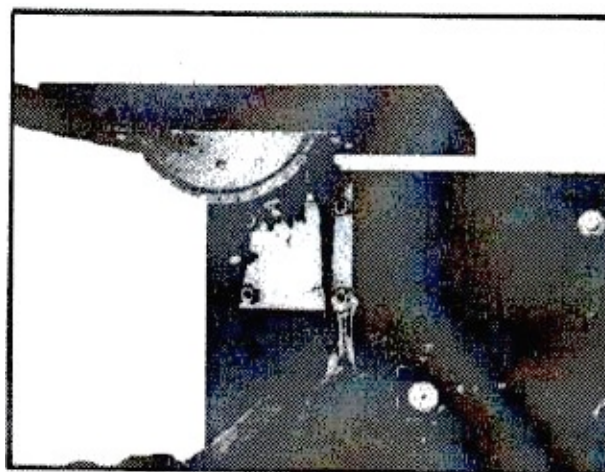

Регулировка перпендикулярности стола и полотна пилы

- Стол пилы может наклоняться до 45° . Для наклона ослабить барашек цапфы стола.
- Ослабить барашек на цапфе и отрегулировать стол на угол 90° относительно стола.
- Проверить перпендикулярность стола и полотна пилы поверочной линейкой. При необходимости в регулировке ослабить винт и настроить указатель на 0° .

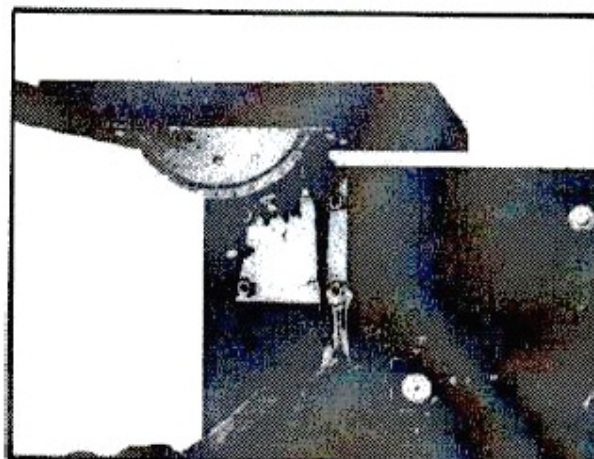

Для обеспечения достаточной вертикальной устойчивости станка его следует привернуть к полу, верстаку или столу болтами, либо установить на станину, имеющуюся в качестве дополнительного приспособления. С этой целью в основании станка предусмотрены 4 отверстия диаметром 6 мм.

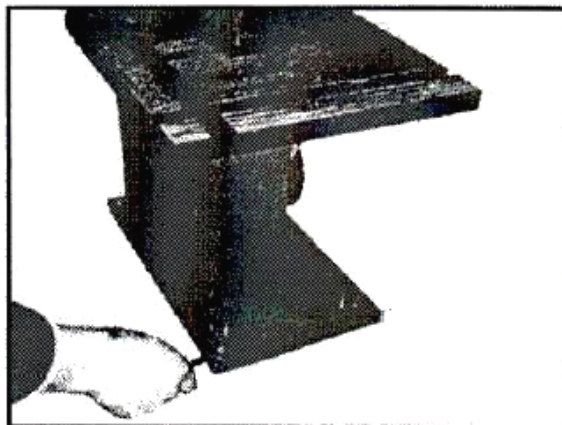

Отвод опилок

При эксплуатации данного станка внутри помещений рекомендуется подсоединить его к сборнику опилок. С этой целью соединитель для отвода опилок, поставляемый с данным станком, должен подсоединяться к окну отвода опилок пилы. Диаметр соединителя для отвода опилок составляет 60 мм.

Внимание! Древесные опилки и стружка вместе с источником воспламенения и кислородом окружающего воздуха могут вызвать пожар и взрыв, привести к причинению травмы и вызвать аллергию.

- Рабочие, производящие обработку дубовых или берёзовых пиломатериалов, чаще других рабочих подвергаются опасности развития рака слизистых оболочек носа (аденокарциоме внутренних пазух носа).
- Опыт показывает, что соприкосновение с кожей дуба или берёзы рака не вызывает.

2.0 Настройки ленточной пилы

2.1 Замена и регулировка полотна пилы

Данная ленточная пила оснащён на заводе-изготовителе комплектом пил по дереву общего назначения. Для смены пилы отвернуть барашек и вывернуть винт из стола. Затем ослабить натяжение полотна пилы вращением маховичка, расположенного сверху корпуса верхнего шкива. Установить новое полотно и слегка его натянуть. Полотно должно проходить по центру обрезиненных шкивов для полотна пилы, в противном случае она может соскочить. Для проверки пути прохода полотна рукой повернуть верхний шкив. При необходимости отрегулировать путь прохождения рукояткой с рифлением, расположенной сзади корпуса верхнего шкива.

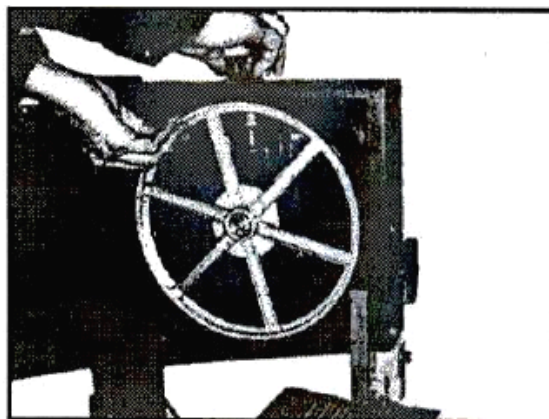

2.2 Направляющие полотна пилы

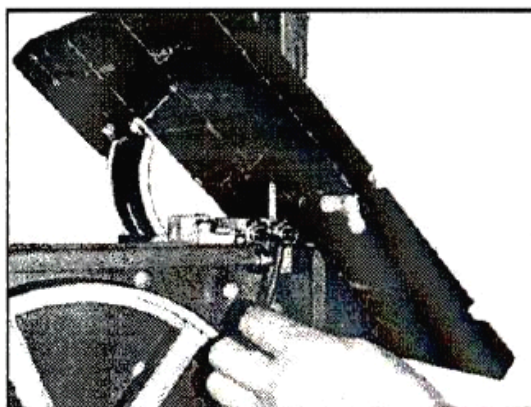
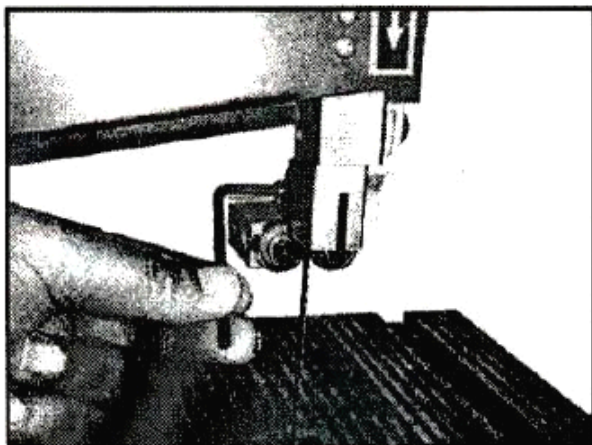

Направляющие полотна пилы обеспечивают точную проводку полотна для получения чистых резов. При использовании узких пил необходимо обеспечить, чтобы нижняя направляющая полотна подпирала полотно с обеих сторон и сзади. Установить подшипники верхней направляющей приблизительно в пределах 0,2 мм от полотна, а другой подшипник – у задней части полотна, не касаясь его. Не устанавливать подшипники слишком близко, так как при трении вырабатывается тепло, которое может оказывать вредное воздействие на опоры и полотно пилы.

2.3 Регулировка высоты резания

Верхняя направляющая полотна всегда устанавливается как можно ближе к заготовке. Для регулирования ослабить барашек, расположенный сбоку корпуса верхнего шкива, и отрегулировать направляющую полотна на требуемую высоту. Затянуть барашек после регулировки.

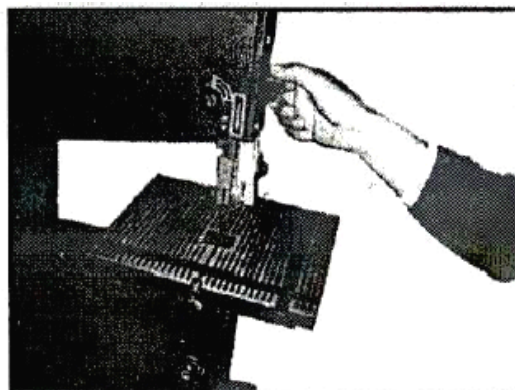

2.4 Наклон стола

Для выполнения наклонных резов стол можно бесступенчато наклонять на угол до 45°. Для наклона стола ослабить барашек на цапфе стола, установить стол на требуемый угол и снова затянуть барашек. Рекомендуется проверять правильность установки угла, выполняя пробные резы на отходах.

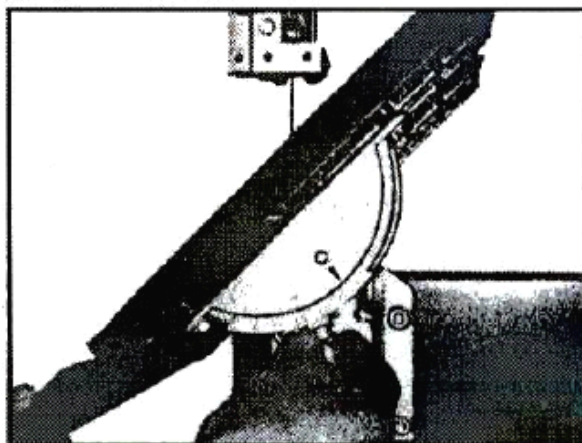

2.5 Указания мер безопасности

1. Перед включением станка проверить нахождение на месте ограждений и их надёжную фиксацию.
2. При обслуживании станка всегда отсоединять его от электрической сети.
3. Не допускается использование изогнутых или изломанных полотен пил.
4. При увеличении паза заменить вставку стола.
5. При пилении круглых заготовок необходимо использовать соответствующие приспособления или зажимные приспособления для удержания заготовки от проворачивания.
6. При пилении досок в вертикальном положении следует использовать толкатель для предотвращения отбрасывания назад.
7. Для сведения к минимуму рисков для здоровья рекомендуется всегда соединять данный станок с пылесборником.

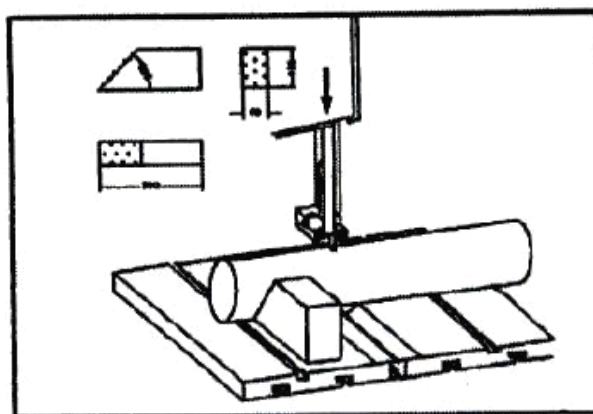
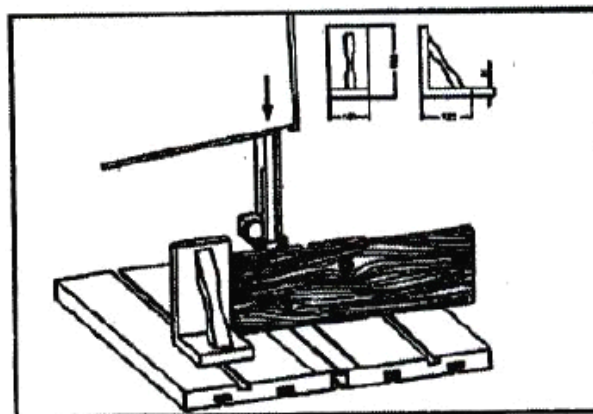

Наиболее общие опасности, связанные с эксплуатацией ленточных пил следующие:

- опасность при движении полотна пилы, например, при контакте с зубьями пилы;
- разлёт обрезков или сучков;
- отбрасывания заготовки назад.

Основные опасные зоны ленточной пилы:

- рабочая зона;
- зона вокруг работающего станка;
- зона отбрасывания заготовки назад.

Несмотря на использование специальных защитных устройств и выполнение соответствующих правил техники безопасности при эксплуатации ленточной пилы остаются следующие остаточные риски:

- повреждение органов слуха из-за повышенного уровня шума;
- опасность несчастных случаев при нахождении в незащищённой зоне резания движущегося полотна пилы;
- опасность получения травмы при смене полотен пил (опасность порезов острыми зубьями);
- опасность разлёта заготовок или деталей;
- сдавливание пальцев;
- опасность травмирования от обратного отскока заготовок;
- риск для здоровья, вызванный выделением опилок, особенно дубовых и берёзовых.

2.6 Электромонтаж

Данная ленточная пила оснащена однофазным двигателем мощностью 0,35 кВт. Подключение следует производить к розетке, снабжённой контактом заземления.

Повреждённый силовой кабель должен незамедлительно заменяться квалифицированным электриком. При работе с повреждённым силовым кабелем существует риск поражения электрическим током.

К работе на данном станке дети не допускаются.

3.0 Приспособления

3.1 Параллельный упор для формирования скоса

Предусмотрен параллельный упор для резания под углом.

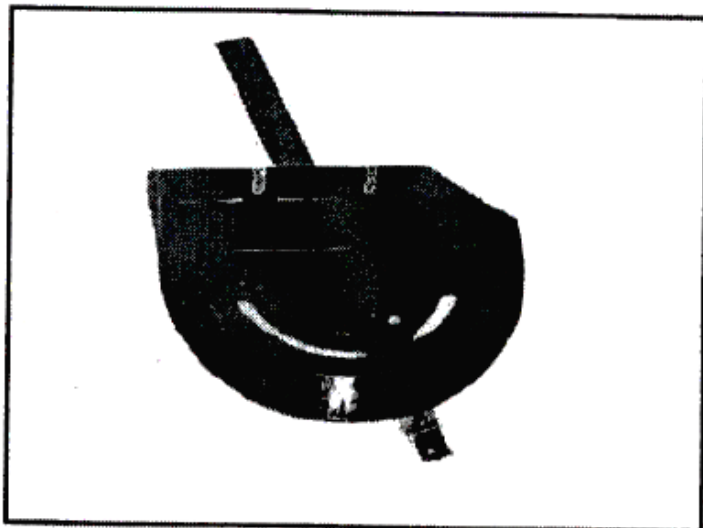

4.0 Схемы соединений

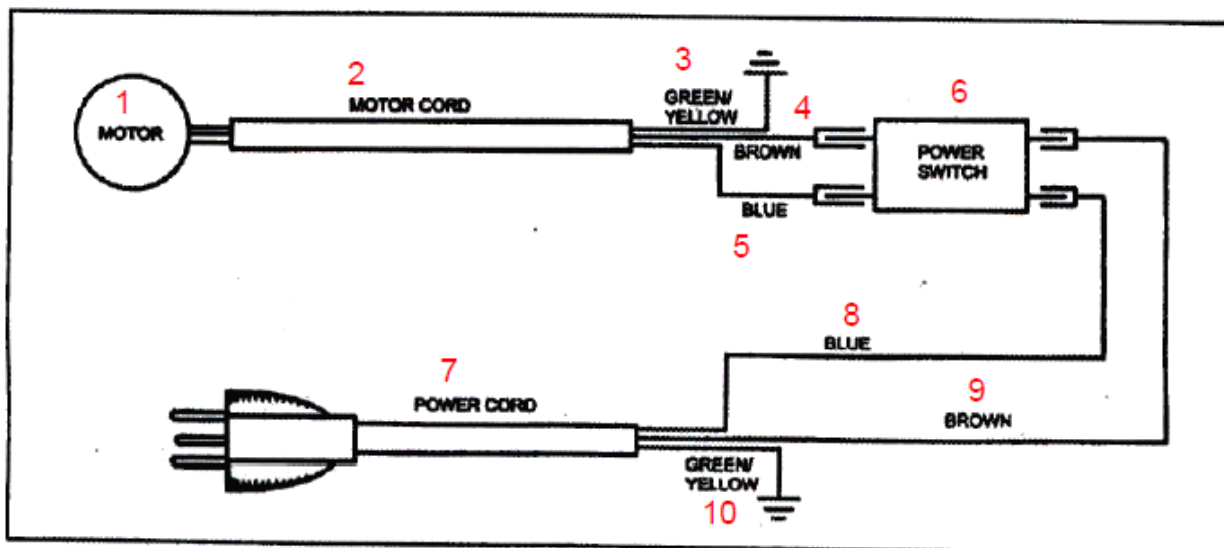

1 – двигатель, 2 – кабель двигателя, 3 – жёлто-зелёный, 4 – коричневый, 5 – синий, 6 – силовой выключатель, 7 – силовой кабель, 8 – синий, 9 – коричневый, 10 – жёлто-зелёный

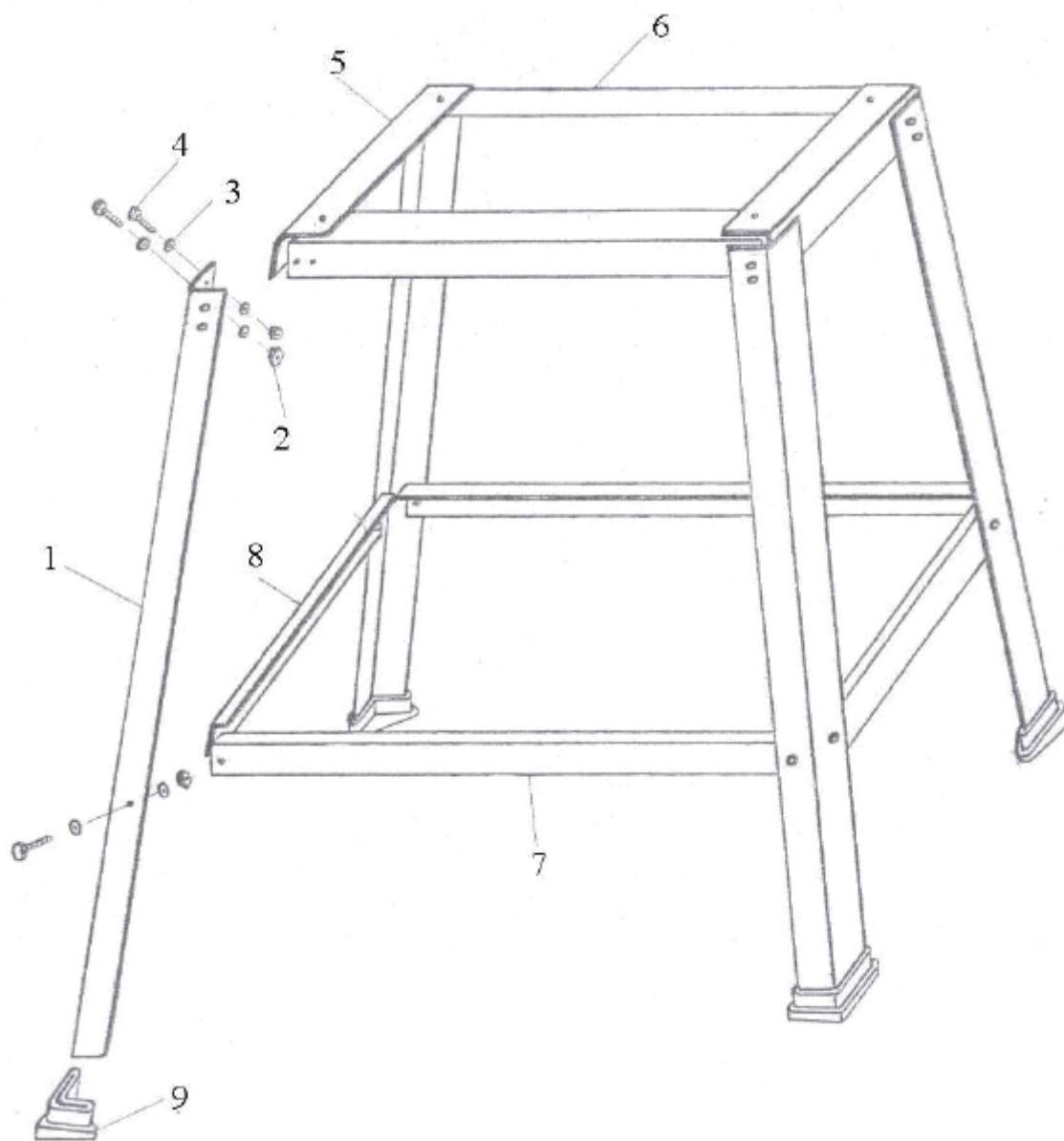

Детали станины MJ3425

9	Шайба резиновая	4
8	Планка неподвижная (2)	2
7	Планка неподвижная (1)	2
6	Планка соединительная (1)	2
5	Планка соединительная (2)	2
4	Болт с шестигранной головкой M8 x 16	24
3	Шайба 8	48
2	Гайка M8	24
1	Опоры	4
Поз.	НАИМЕНОВАНИЕ	КОЛ-ВО

5.0 Перечень запасных частей. Покомпонентный чертёж

Поз.	Наименование	Кол-во	Поз.	Наименование	Кол-во
1	Рама ленточной пилы	1	40	Болт с квадратным подголовником М8×20	3
2	Дверца верхняя	1	41	Шайба	1
3	Дверца нижняя	1	42	Крепление направляющей полотна	1
4	Шкив верхний	1	43	Шайба $\varnothing 8$	3
5	Подшипник шариковый 80100	4	44	Гайка шестигранная М8	5
6	Барашек М8	1	45	Опора направляющей большая, верхняя	1
7	Саморез	4	46	Винт с шестигранным шлицем М6×10	7
8	Кольцо	2	47	Палец верхней направляющей	1
9	Палец подшипника верхний	1	48	Винт с шестигранным шлицем	6
10	Кронштейн шкива	1	49	Подшипник шариковый 80026	6
11	Шайба	3	50	Шайба $\varnothing 5$	6
12	Гайка шестигранная	1	51	Палец регулировочный	4
13	Винт с полупотайной головкой М5×8	2	52	Установочный палец	2
14	Шайба $\varnothing 5$	2	53	Натяжной уголок	1
15	Крепление вала	1	54	Направляющая планка болта	1
16	Болт с квадратным подголовником	1	55	Палец направляющий нижний	1
17	Устройства натяжения полотна пилы	1	56	Стопор	1
18	Штанга натяжная	1	57	Гайка шестигранная	1
19	Гайка шестигранная М5	2	58	Болт с квадратным подголовником М6×16	4
20	Вставка с пазом	3	59	Гайка шестигранная М6	12
21	Шайба пружинная	3	60	Винт с шестигранным шлицем М6×25	4
22	Корпус	3	61	Винт с шестигранным шлицем	2

Поз.	Наименование	Кол-во	Поз.	Наименование	Кол-во
23	Шайба	3	62	Ремень	1
24	Гайка шестигранная	3	63	Болт подшипника нижнего	1
25	Язычок	3	64	Двигатель	1
26	Шайба	2	65	Шкив двигателя	1
27	Винт с шестигранным шлицем	3	66	Цапфа стола нижняя	1
28	Пружина листовая	2	67	Винт с полукруглой головкой М4×30	4
29	Пробка пластинчатая чёрная	1	68	Крепление направляющей нижней	1
30	Рукоятка	1	69	Посадочное место штифта	1
31	Винт с шестигранным шлицем М6×12	10	70	Корпус направляющей нижней	1
32	Шайба ø6	20	71	Стол	1
33	Аварийный выключатель	2	72	Вставка стола	1
34	Барашек	2	73	Втулка резиновая	1
35	Шайба ø4	8	74	Болт с квадратным подголовником М6×30	1
36	Рукоятка	1	75	Скользун	1
37	Ограждение полотна	1	76	Цапфа стола верхняя	1
38	Выступ под направляющий ролик	1	77	Указатель	1
39	Гайка М4	4	78	Саморез	1
79	Шкив нижний	1			
80	Кольцо	4			
81	Кольцо стопорное	2			
82	Втулка распорная	1			
83	Полоса со щёткой	1			
84	Болт с квадратным подголовником	1			
85	Гайка шестигранная	1			
86	Полотно пилы	1			
87	Винт	2			
88	Выключатель	1			

Поз.	Наименование	Кол-во	Поз.	Наименование	Кол-во
89	Ремень резиновый	2			
90	Рукоятка	1			
91	Шайба	1			
92	Механизм установки параллельного упора для косых резцов	1			
93	Винт	1			
94	Указатель	1			
95	Планка направляющая	1			
96	Винт	1			

НАПРАВЛЯЮЩАЯ ДЛЯ РАБОЧЕГО СТОЛА ЛЕНТОЧНОЙ ПИЛЫ МЛ3425 ШИРИНОЙ 254 мм

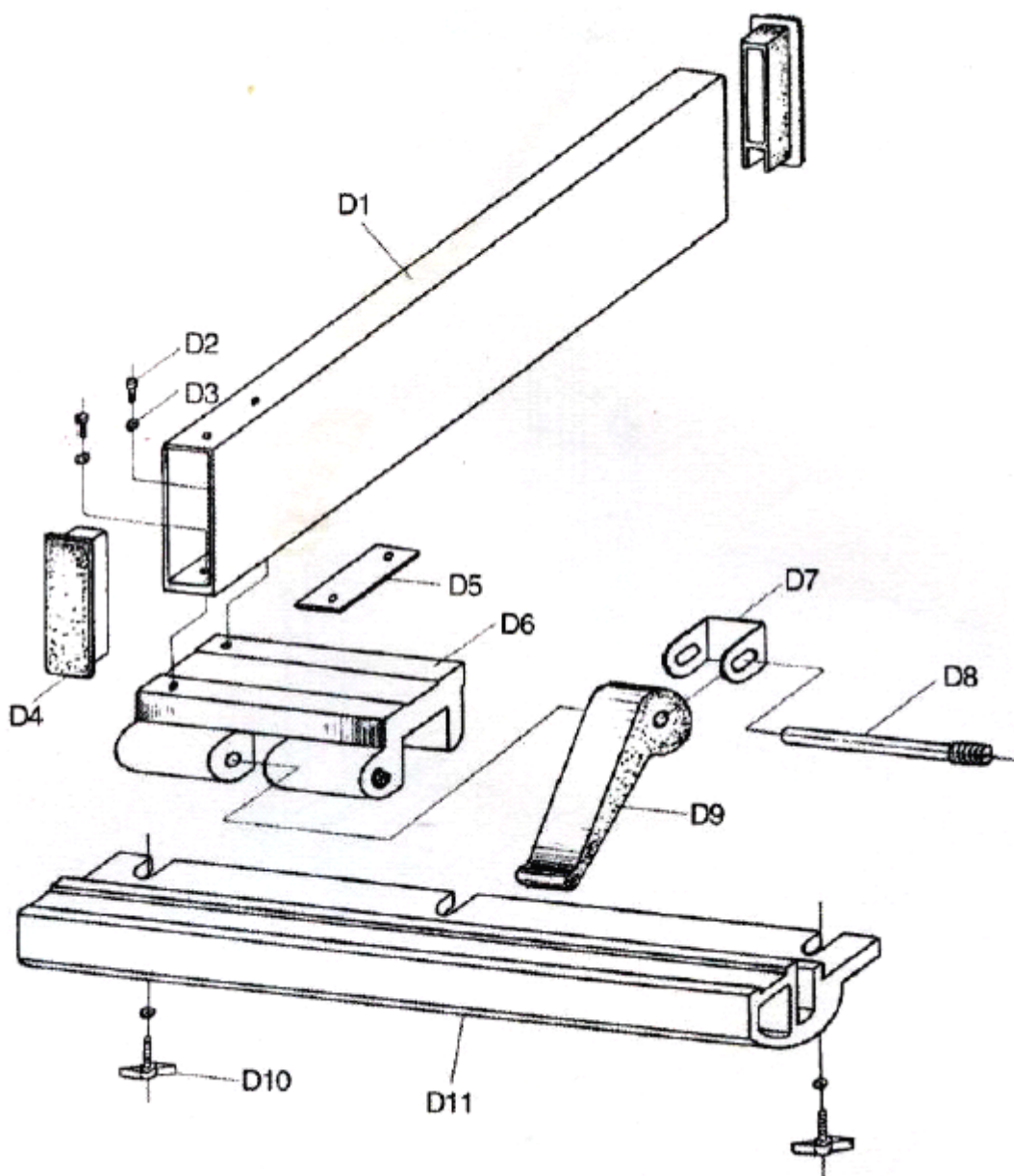

Поз.	Наименование	Кол-во
D11	Планка направляющая боковая	1
D10	Болт с ручкой «бабочка» М6 х 14	2
D9	Ручка фиксации	1
D8	Шток фиксирующий	1
D7	Кронштейн	1
D6	Основание скользящее	1
D5	Планка	1
D4	Вставка боковая пластмассовая	2
D3	Шайба 6	4
D2	Винт М6 х 12	2
D1	Планка направляющая	

По вопросам продаж и поддержки обращайтесь: hvv@nt-rt.ru

www.harvey.nt-rt.ru

Архангельск (8182)63-90-72
Астана (7172)727-132
Астрахань (8512)99-46-04
Барнаул (3852)73-04-60
Белгород (4722)40-23-64
Брянск (4832)59-03-52
Владивосток (423)249-28-31
Волгоград (844)278-03-48
Вологда (8172)26-41-59
Воронеж (473)204-51-73
Екатеринбург (343)384-55-89
Иваново (4932)77-34-06
Ижевск (3412)26-03-58
Иркутск (395)279-98-46
Казань (843)206-01-48
Калининград (4012)72-03-81
Калуга (4842)92-23-67
Кемерово (3842)65-04-62

Киров (8332)68-02-04
Краснодар (861)203-40-90
Красноярск (391)204-63-61
Курск (4712)77-13-04
Липецк (4742)52-20-81
Магнитогорск (3519)55-03-13
Москва (495)268-04-70
Мурманск (8152)59-64-93
Набережные Челны (8552)20-53-41
Нижний Новгород (831)429-08-12
Новокузнецк (3843)20-46-81
Новосибирск (383)227-86-73
Омск (3812)21-46-40
Орел (4862)44-53-42
Оренбург (3532)37-68-04
Пенза (8412)22-31-16
Пермь (342)205-81-47
Ростов-на-Дону (863)308-18-15
Рязань (4912)46-61-64

Самара (846)206-03-16
Санкт-Петербург (812)309-46-40
Саратов (845)249-38-78
Севастополь (8692)22-31-93
Симферополь (3652)67-13-56
Смоленск (4812)29-41-54
Сочи (862)225-72-31
Ставрополь (8652)20-65-13
Сургут (3462)77-98-35
Тверь (4822)63-31-35
Томск (3822)98-41-53
Тула (4872)74-02-29
Тюмень (3452)66-21-18
Ульяновск (8422)24-23-59
Уфа (347)229-48-12
Хабаровск (4212)92-98-04
Челябинск (351)202-03-61
Череповец (8202)49-02-64
Ярославль (4852)69-52-99

Казахстан (7273)495-231

Киргизия (996)312-96-26-47

Таджикистан (992)427-82-92-69