

Ленточнопильные станки JIB BS14. Руководство по эксплуатации.

По вопросам продаж и поддержки обращайтесь: hvv@nt-rt.ru

www.harvey.nt-rt.ru

Архангельск (8182)63-90-72
Астана (7172)727-132
Астрахань (8512)99-46-04
Барнаул (3852)73-04-60
Белгород (4722)40-23-64
Брянск (4832)59-03-52
Владивосток (423)249-28-31
Волгоград (844)278-03-48
Вологда (8172)26-41-59
Воронеж (473)204-51-73
Екатеринбург (343)384-55-89
Иваново (4932)77-34-06
Ижевск (3412)26-03-58
Иркутск (395)279-98-46
Казань (843)206-01-48
Калининград (4012)72-03-81
Калуга (4842)92-23-67
Кемерово (3842)65-04-62

Киров (8332)68-02-04
Краснодар (861)203-40-90
Красноярск (391)204-63-61
Курск (4712)77-13-04
Липецк (4742)52-20-81
Магнитогорск (3519)55-03-13
Москва (495)268-04-70
Мурманск (8152)59-64-93
Набережные Челны (8552)20-53-41
Нижний Новгород (831)429-08-12
Новокузнецк (3843)20-46-81
Новосибирск (383)227-86-73
Омск (3812)21-46-40
Орел (4862)44-53-42
Оренбург (3532)37-68-04
Пенза (8412)22-31-16
Пермь (342)205-81-47
Ростов-на-Дону (863)308-18-15
Рязань (4912)46-61-64

Самара (846)206-03-16
Санкт-Петербург (812)309-46-40
Саратов (845)249-38-78
Севастополь (8692)22-31-93
Симферополь (3652)67-13-56
Смоленск (4812)29-41-54
Сочи (862)225-72-31
Ставрополь (8652)20-65-13
Сургут (3462)77-98-35
Тверь (4822)63-31-35
Томск (3822)98-41-53
Тула (4872)74-02-29
Тюмень (3452)66-21-18
Ульяновск (8422)24-23-59
Уфа (347)229-48-12
Хабаровск (4212)92-98-04
Челябинск (351)202-03-61
Череповец (8202)49-02-64
Ярославль (4852)69-52-69

Казахстан (7273)495-231

Киргизия (996)312-96-26-47

Таджикистан (992)427-82-92-69

ПЕРЕД НАЧАЛОМ СБОРКИ НЕОБХОДИМО ИЗУЧИТЬ НАСТОЯЩЕЕ РУКОВОДСТВО.

1. ТЕХНИЧЕСКИЕ ХАРАКТЕРИСТИКИ

№ п/п	Наименование	Ед. изм.	Тип	
			BS12	BS14
1	Диаметр шкива полотна пилы	мм	305	350
2	Поворот стола	...°	0...45	0...45
3	Размеры заготовок	макс. высота	мм	160
		макс. ширина	мм	300
4	Длина полотна пилы	мм	2240	2400
	Ширина полотна пилы	мм	3...15	3...15
5	Линейная скорость полотна пилы	м/с	12/6	12/10
6	Двигатель	Мощность номин.	кВт	0,55
		Мощность пуск.	кВт	0,825
		пусковой ток	А	3,75
		Напряжение	В	230
		Частота	Гц	50

2. КОМПЛЕКТ ПОСТАВКИ

1. Поворотная головка для параллельного упора (по требованию заказчика).
2. Руководство по эксплуатации.
3. Вставка в отверстие для полотна пилы.

3. УКАЗАНИЯ МЕР БЕЗОПАСНОСТИ

ПЕРЕД НАЧАЛОМ ЭКСПЛУАТАЦИИ СТАНКА СЛЕДУЕТ ИЗУЧИТЬ НАСТОЯЩЕЕ РУКОВОДСТВО.

3.1. РАБОЧАЯ ЗОНА

Для исключения причинения травмы, ущерба оборудованию, пожара и поражения электрическим током в рабочей зоне должны выполняться следующие условия:

- рабочая зона не должна быть сырой, влажной или подвергаться воздействию атмосферных осадков;
- в рабочей зоне не должно быть горючих газов или ЛВЖ;
- в нерабочем состоянии рабочая зона должна быть заперта на ключ, а также должен быть предусмотрен главный выключатель;
- рабочая зона должна быть хорошо освещена;
- рабочая зона должна быть чистой и не захламлённой;
- рабочая зона должна хорошо вентилироваться.

3.2. ТРЕБОВАНИЯ К РАБОЧЕМУ

ОТ РАБОЧЕГО ТРЕБУЮТСЯ ЗДРАВЫЙ СМЫСЛ И ОСТОРОЖНОСТЬ. СЛЕДУЕТ ПОМНИТЬ СЛЕДУЮЩЕЕ:

- следует избегать контакта с заземлёнными поверхностями, такими как трубы или радиаторы отопления;
- всегда следует быть внимательным, не работать на станке уставшим;
- не допускается работа на станке в состоянии алкогольного опьянения или под воздействием лекарств, следует руководствоваться предупредительными надписями;
- не допускается ношение свободной одежды или ювелирных украшений, которые могут попасть в движущиеся части;
- рекомендуется использование нескользящей обуви;
- длинные волосы следует собирать и закреплять;

- следует пользоваться средствами защиты глаз и органов слуха, а также респиратором при работе с металлом, древесиной и опилками, содержащими химические вещества, при образовании металлической или древесной стружки – маской для полной защиты лица, а также средствами защиты органов слуха;
- всё время следует держать равновесие;
- не допускается тянуться над станком.

3.3. ПЕРЕД НАЧАЛОМ ЭКСПЛУАТАЦИИ

- Необходимо изучить станок. Изучить его назначение и ограничения, а также конкретные потенциальные опасности, исходящие от него.
- Проверить станок на наличие повреждений. При повреждении любой части станка её следует тщательно осмотреть на предмет её надлежащего функционирования. При возникновении сомнений данную часть необходимо заменить.
- Перед подсоединением вилки силового кабеля к сетевой розетки убедиться, что главный выключатель находится в выключенном положении.
- Убедиться в чистоте и надлежащей смазке станка.
- Перед началом эксплуатации станка проверить его на наличие повреждённых частей, повреждённую часть следует проверить на её способность надлежащим образом выполнять свои функции.
- Проверить регулировку и крепление всех движущихся частей или зажимных приспособлений, а также состояние станка, которое может повлиять на его нормальную работу. Любую повреждённую часть необходимо отремонтировать или заменить.
- Не допускается использование станка в случае ненадлежащей работы главного выключателя.

3.4. ОСОБЫЕ МЕРЫ БЕЗОПАСНОСТИ ПРИ ЭКСПЛУАТАЦИИ ЛЕНТОЧНЫХ ПИЛ

- Верхняя направляющая полотна пилы должна быть отрегулирована так, чтобы она находилась приблизительно на 3,2 мм выше заготовки.
- Следует выбирать разную скорость полотна в соответствии с твёрдостью и толщиной древесины. Слишком быстрая подача материала не допускается.
- Выбирать следует полотно требуемых размеров, проверить натяжение полотна и его прохождение в соответствии с указаниями по замене полотна.
- Рабочий не должен покидать рабочее место во время работы станка. При перерывах в работе следует отключать главный выключатель.

4. ТРЕБОВАНИЯ К ЗАЗЕМЛЕНИЮ И НАПРЯЖЕНИЮ ПИТАНИЯ

4.1. УКАЗАНИЯ ПО ВЫПОЛНЕНИЮ ЗАЗЕМЛЕНИЯ

- Станок снабжён силовым кабелем с вилкой, имеющей заземляющий контакт, подключение к сети должно осуществляться с помощью розетки, имеющей также заземляющий контакт.
- При отсутствии заземления существует опасность поражения электрическим током, не производить подключение к сети при отсутствии заземления.
- При повреждении кабеля его следует восстановить или заменить.

4.2. ПОДКЛЮЧЕНИЕ К ПИТАЮЩЕЙ СЕТИ

Подключение производится к однофазной сети. В цепи должен быть предусмотрен предохранитель. Напряжение сети должно соответствовать напряжению, указанное на табличке с паспортными данными двигателя.

4.3. СХЕМА ПОДКЛЮЧЕНИЯ (MJ343B, MJ343C)

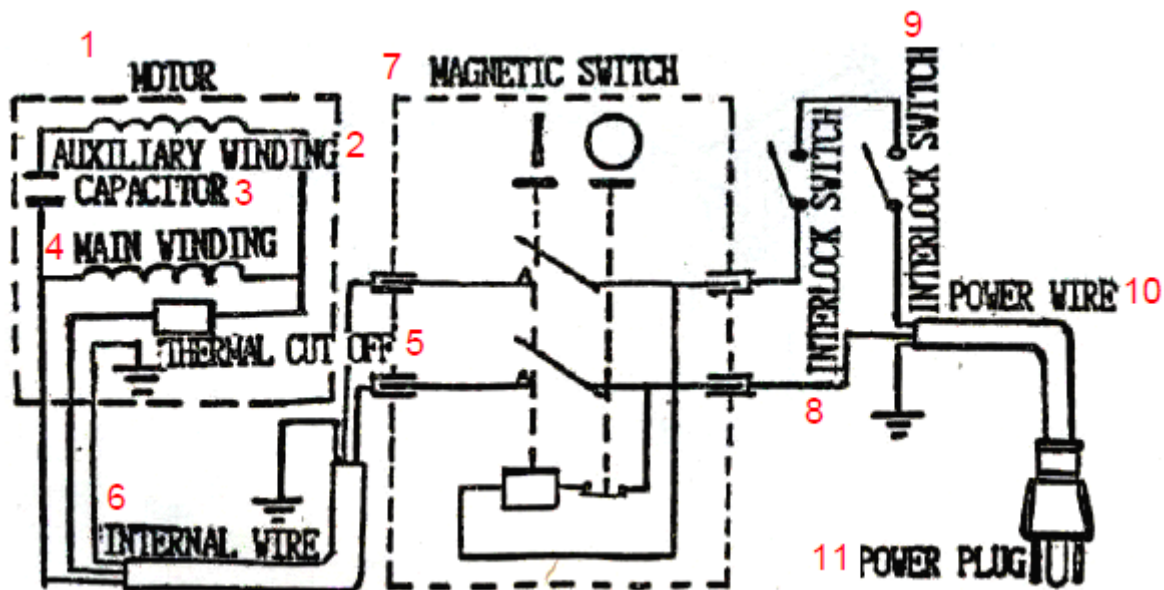

1 – двигатель, 2 – вспомогательная обмотка, 3 – конденсатор, 4 – основная обмотка, 5 – тепловая защита, 6 – внутренняя проводка, 7 – магнитный пускатель, 8 – блокировочный выключатель, 9 – блокировочный выключатель, 10 – силовой кабель, 11 – силовая вилка

ПРИМЕЧАНИЕ: БЛОКИРОВОЧНЫЕ ВЫКЛЮЧАТЕЛИ ПРЕДУСМАТРИВАЮТСЯ ПО ЗАКАЗУ.

5. УСТАНОВКА И РЕГУЛИРОВКА

5.1. УСТАНОВКА СТОЛА (рис. 1)

Рабочий стол (83) устанавливается согласно рис. 1. Закрепить вставку (85) в центр рабочего стола. Закрепить направляющую планку (87) к столу с помощью барашковых винтов, как показано на рис. 1. Затем вставить болт (76) с квадратным подголовником в боковую направляющую планку через полосковую шайбу (75). Закрепить верхнюю направляющую планку (79) и боковую планку барашком с шайбой. Поместить верхнюю планку с правой стороны полотна пилы. Ослабить гайки (77). Снять верхнюю направляющую планку и ослабить барашек (76). Сдвинуть стойку верхней направляющей планки (74) вправо от полотна (36) пилы. Затем закрепить верхнюю направляющую планку с другой стороны стойки верхней направляющей планки.

ВНИМАНИЕ! Не допускается силовая подача материала на пилу. Приёмы работы определяются в дальнейшем из практического опыта. Следует по возможности сделать пробные резы на отходах.

5.2. РЕГУЛИРОВКА УГЛА ПОЛОЖЕНИЯ СТОЛА (рис. 2)

1. При использовании стола под углом следует установить угловую планку.
2. Ослабить барашек (32) и отрегулировать рабочий стол на требуемый угол по угловой шкале (88).
3. Затянуть барашек (73) так, чтобы рабочий стол не перемещался во время работы.



Рис. 1



Рис. 2

6. УКАЗАНИЯ ПО ЭКСПЛУАТАЦИИ ЛЕНТОЧНОЙ ПИЛЫ

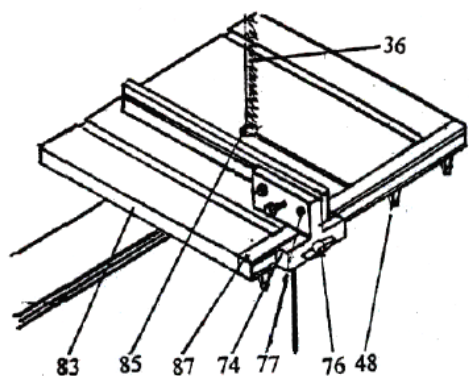
6.1. ЗАМЕНА ПОЛОТНА ПИЛЫ

ПЕРЕД ВЫПОЛНЕНИЕМ СЛЕДУЮЩИХ ДЕЙСТВИЙ УСТАНОВИТЬ ГЛАВНЫЙ ВЫКЛЮЧАТЕЛЬ В ВЫКЛЮЧЕННОЕ ПОЛОЖЕНИЕ И ВЫНУТЬ СИЛОВУЮ ВИЛКУ ИЗ СЕТЕВОЙ РОЗЕТКИ.

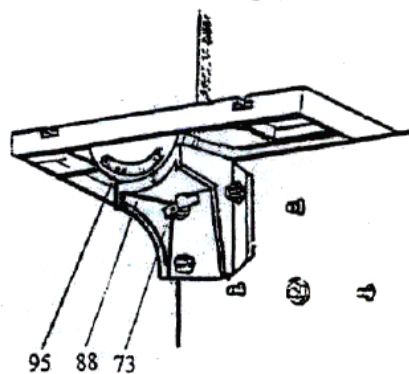
1. Сначала открыть верхнюю и нижнюю дверцы (8) и (9), затем ослабить маховичок (20), рис. 3.
2. Снять боковую направляющую планку (87) и полотно пилы (36), рис. 1.
3. Поставить новое полотно пилы.
4. Установить боковую направляющую планку (87).
5. Вращая маховичок (20), натянуть полотно пилы. При нагрузке в 3 кг, приложенной к поверхности пилы, прогиб должен составить около 8 мм. Натяжение пилы должно быть умеренным.
6. Рукой повернуть верхний шкив полотна, отрегулировать прохождение полотна (36) в защитном кожухе вращением рукоятки (33), расположенной сзади верхнего корпуса пилы, как показано на рис. 3, для обеспечения прохождения полотна по центру.

а) НАПРАВЛЕНИЕ ПОЛОТНА ПИЛЫ, рис. 4

Направляющая полотна пилы станка МЛ34 обеспечивает точную проводку полотна для обеспечения чистых резов. При использовании узких полотен следует обеспечить направление нижней направляющей полотна с обеих сторон и сзади.

Отрегулировать подшипники (111) верхней направляющей полотна и направляющие оси (66) так, чтобы они были на расстоянии приблизительно 0,5 мм от полотна, а большой упорный подшипник (109), (62) – у задней части полотна с зазором. Не устанавливать подшипники слишком близко, т.к. при трении выделяется тепло, которое может оказывать вредное воздействие на подшипники и полотно пилы.

б) РЕГУЛИРОВКА ВЫСОТЫ РЕЗАНИЯ, рис. 4

Верхняя направляющая полотна всегда должна быть как можно ближе к заготовке. Для регулировки ослабить барашек (1), расположенный сбоку корпуса верхнего шкива, и отрегулировать направляющую полотна на требуемую высоту. После регулировки затянуть барашек.



Рис. 3



Рис. 4

7. ВОЗМОЖНЫЕ НЕИСПРАВНОСТИ И МЕТОДЫ ИХ УСТРАНЕНИЯ

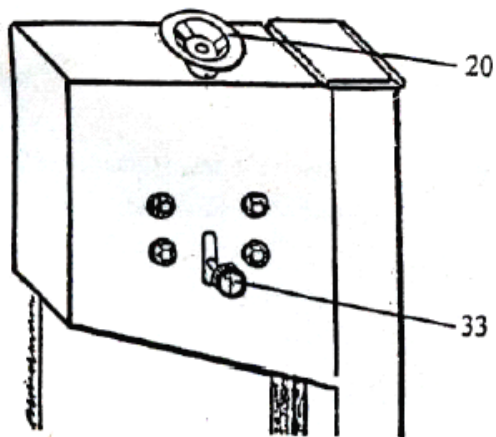
Возможная неисправность	Причина	Метод устранения
1. Двигатель не включается	<ol style="list-style-type: none"> 1. Отсутствует электропитание. 2. Сгорел сетевой предохранитель. 3. Повреждён электрокабель. 4. Выключатель не установлен во включённое положение. 5. Двигатель вышел из строя. 	<ol style="list-style-type: none"> 1. Проверить всю электроцепь. 2. Заменить предохранитель. 3. Восстановить или заменить кабель. 4. Проверить выключатель. 5. Заменить двигатель.
2. Полотно пилы не режет или скорость его мала.	<ol style="list-style-type: none"> 1. Полотно пилы установлено наоборот – зубья режут в том же направлении. 2. Зубья попали на твёрдый материал – металл или камень. 3. Износ зубьев пилы. 	<ol style="list-style-type: none"> 1. Переставить полотно. 2. Удалить твёрдые предметы, переточить зубья пилы. 3. Восстановить и заточить зубья пилы.
3. Проскальзывание полотна	<ol style="list-style-type: none"> 1. Полотно не прямое. 2. Верхний шкив не параллелен нижнему. 3. Отклонение при направлении полотна. 	<ol style="list-style-type: none"> 1. Установить соответствующее нормам полотно. 2. Отрегулировать параллельность верхнего шкива относительно нижнего. 3. Отрегулировать направляющие для выравнивания прохождения полотна.
4. Поломка полотна	<ol style="list-style-type: none"> 1. Отклонение направляющей полотна. 2. Разводка зубьев пилы слишком мала или зубья затуплены. 3. При пилении древесины слишком малого диаметра полотно слишком растягивается. 4. Слишком высокая подача материала. 5. Полотно перетянута. 	<ol style="list-style-type: none"> 1. Надлежащим образом отрегулировать направляющую. 2. Развести или заточить зубья. 3. Поставить более узкую пилу. 4. Уменьшить подачу материала. 5. Ослабить натяжение полотна. 6. Поставить новое полотно.

	6. Истёк срок эксплуатации полотна.	
--	-------------------------------------	--

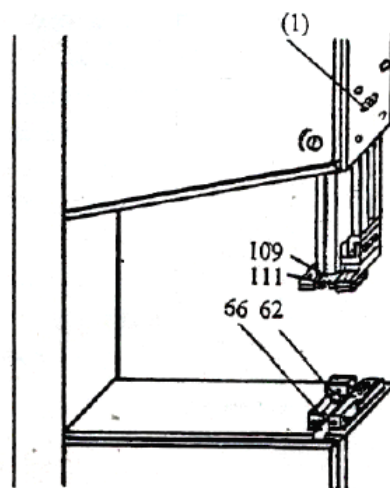
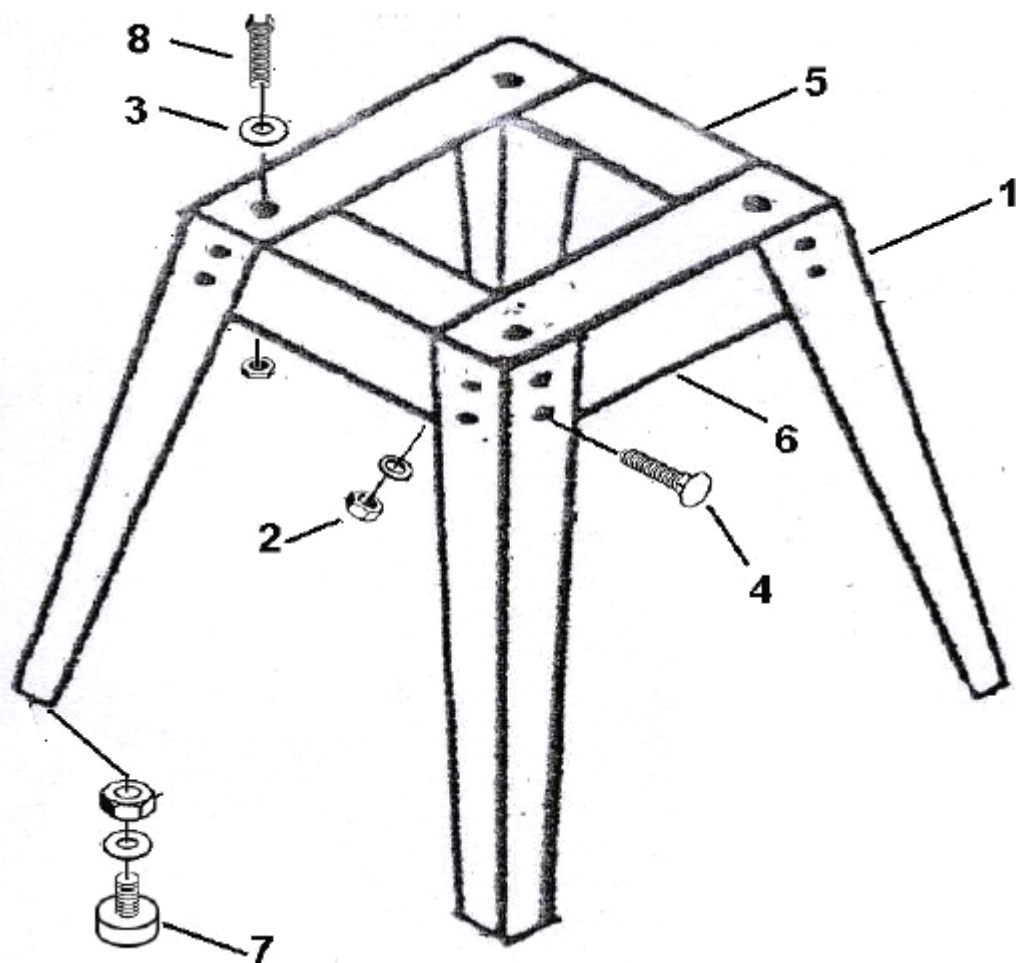

ДЕТАЛИ СТАНИНЫ BS14

Поз.	Наименование	Количество
1	Опоры	4
2	Гайка шестигранная М8	24
3	Шайба 8	28
4	Болт с квадратным подголовником М8 х 16	16
5	Планка соединительная (1)	2
6	Планка соединительная (2)	2
7	Втулка резиновая	4
8	Болт с шестигранной головкой М8 х 10	4

Поз.	Наименование	Кол-во	Поз.	Наименование	Кол-во
1	Кожух колонны	1	41	Гайка шестигранная М16	1
2	Корпус пилы	1	43	Шкив двигателя	1
3	Шайба медная	4	44	Шайба 14	1
4	Пускатель магнитный	1	45	Шпилька	3
5	Болт с шестигранной головкой М8 х 20	4	46	Рама треугольная большая	1
6	Двигатель	1	47	Ремень резиновый для шкива пилы	2
7	Крышка защиты от опилок	1	48	Винт с полупотайной головкой М5 х 12	1
8	Дверца верхняя	1	49	Шайба 10	1
9	Дверца нижняя	1	50	Винт с полукруглой головкой М6 х 12	5
10	Гайка шестигранная низкая	В(4)С(3)	51	Рама направляющей стойки	1
11	Ось фиксатора дверцы	В(4)С(3)	52	Стойка направляющая	1
12	Шайба пружинная	В(4)С(3)	53	Распорка	1
13	Втулка оси фиксатора дверцы	В(4)С(3)	54	Саморез	4
14	Язычок фиксатора дверцы	В(4)С(3)	55	Винт с квадратным подголовником М8 х 24	5
15	Винт с цилиндрической головкой М6 х 8	В(4)С(3)	58	Концевая рама квадратной стойки	1
16	Винт с полукруглой головкой М5 х 8	6	59	Центральное седло с длинным пазом	1
17	Шайба 5	5	60	Шайба 6	14
18	Пружина плоская	2	61	Болт с шестигранной головкой М6 х 24	3
19	Гайка шестигранная М5	2	62	Подшипник 80016	4
20	Маховичок	1	63	Винт с полукруглой головкой М4 х 6	1
21	Винт с полукруглой головкой М6 х 16	1	64	Ограждение малое	1
22	Шайба 12	4	65	Ось упорная	1
23	Направляющая	1	66	Направляющая	2

Поз.	Наименование	Кол-во	Поз.	Наименование	Кол-во
24	Пружина	1	67	Винт с полукруглой головкой М6 х 14	2
25	Гайка квадратная	1	68	Планка резьбовая	1
26	Штифт стальной	2	69	Рама направляющая	1
27	Седло планки направляющей	2	70	Штифт винтовой	1
28	Шайба 8	18	71		
29	Болт с шестигранной головкой М8 х 16	4	72	Болт с шестигранной головкой М6 х 14	1
30	Седло шкива верхнего	1	73	Гайка-барашек М8	3
31	Рама треугольная малая	1	74	Стойка планки направляющей верхней	1
32	Ось шкива верхнего	1	75	Шайба	2
33	Рукоятка регулировочная с резьбой М8	1	76	Болт М8 х 50	2
34	Подшипник 80203	4	77	Гайка	2
35	Шкив полотна верхний	1	78	Болт М6 х 40	2
36	Полотно	1	79	Планка направляющая верхняя	1
37	Кольцо эластичное	2	80	Болт с шестигранной головкой М8 х 44	1
38	Шкив полотна нижний	1	81	Втулка резиновая	1
40	Ось шкива нижнего	1	82	Планка направляющая	1
83	Стол рабочий	1	110	Болт с шестигранной головкой М6 х 20	2
84	Вставка	2	111	Ось подшипника	2
85	Вставка в отверстие для полотна пилы	1	112	Стойка рамы направляющей	1
86	Шайба увеличенная 6	4	113	Планка нажимная с одним отверстием	2
87	Планка направляющая боковая	1	114	Болт с шестигранной головкой М6 х 12	2
88	Шкала угловых установок	1	115	Винт-барашек	4
89	Стойка стола рабочего	1	116	Гайка шестигранная М6	6

Поз.	Наименование	Кол-во	Поз.	Наименование	Кол-во
90	Винт с шестигранным шлицем М8 х 20	4	117	Планка защитная	1
91	Указатель поворотный	2	118	Шайба пружинная 12	3
92	Рукоятка М6 х 18	1	119	Шайба пружинная 8	8
93	Диск шкалы	1	120	Пружина	1
94	Шайба	4	121	Шпонка	1
95	Рама	1	122	Втулка пластиковая	4
96	Гайка	4	123	Втулка	1
97	Гайка шестигранная М8	5	124	Штифт стопорный М6 х 12	1
98	Ремень приводной	1	125	Штифт плоский М5 х 6	1
99	Кольца стопорные вала	1	126	Болт с шестигранной головкой М6 х 20	1
100	Подшипник 80101	2	127	Шайба квадратная пластмассовая	1
101	Колесо нажимное	1	128	Шайба зубчатая 4	6
102	Ось колеса нажимного	1	129	Шайба 4	9
103	Стойка колеса нажимного	1	130	Рукоятка	
104	Штифт пружинный	1	131	Винт с полукруглой головкой М4 х 30	8
105	Рукоятка колеса нажимного	1	132	Выключатель блокировочный	2
106	Винт с шестигранной головкой М6 х 18	1	133	Гайка шестигранная М4	4
107	Винт с цилиндрической головкой М6 х 18	1			
108	Планка прижимная верхняя	1			
109	Распорки	1			

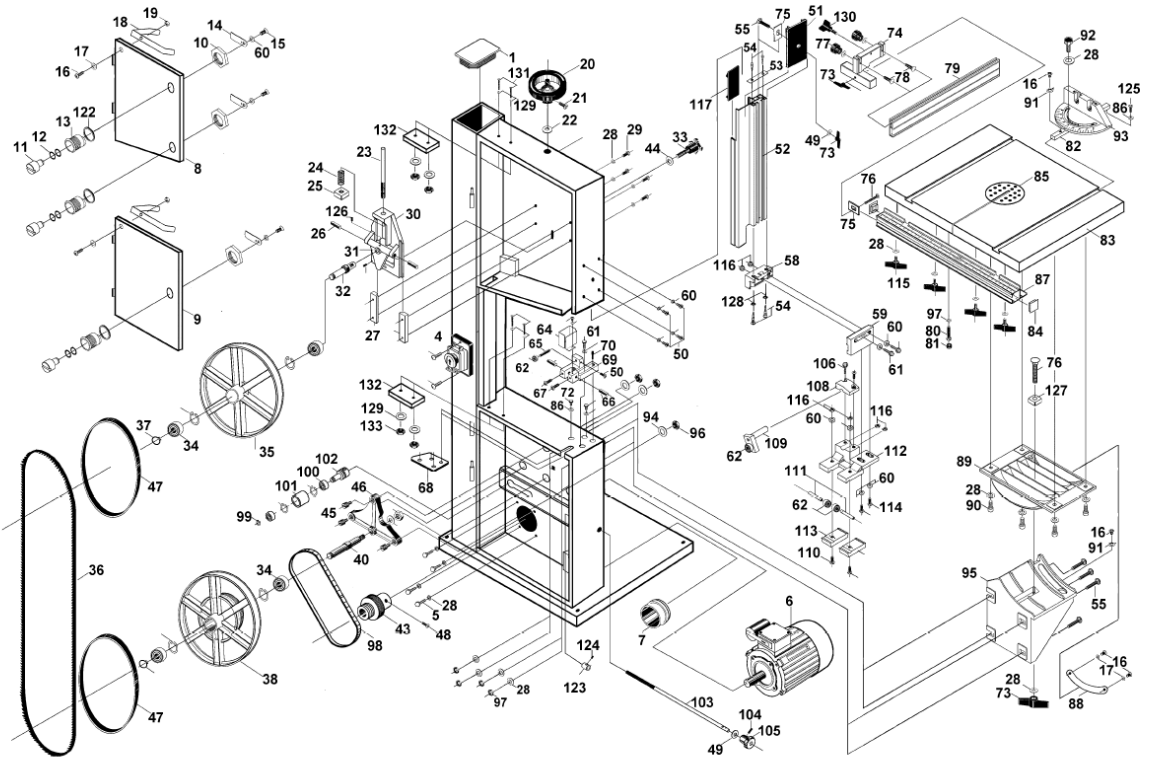

По вопросам продаж и поддержки обращайтесь: hvv@nt-rt.ru

www.harvey.nt-rt.ru

Архангельск (8182)63-90-72
Астана (7172)727-132
Астрахань (8512)99-46-04
Барнаул (3852)73-04-60
Белгород (4722)40-23-64
Брянск (4832)59-03-52
Владивосток (423)249-28-31
Волгоград (844)278-03-48
Вологда (8172)26-41-59
Воронеж (473)204-51-73
Екатеринбург (343)384-55-89
Иваново (4932)77-34-06
Ижевск (3412)26-03-58
Иркутск (395)279-98-46
Казань (843)206-01-48
Калининград (4012)72-03-81
Калуга (4842)92-23-67
Кемерово (3842)65-04-62

Киров (8332)68-02-04
Краснодар (861)203-40-90
Красноярск (391)204-63-61
Курск (4712)77-13-04
Липецк (4742)52-20-81
Магнитогорск (3519)55-03-13
Москва (495)268-04-70
Мурманск (8152)59-64-93
Набережные Челны (8552)20-53-41
Нижний Новгород (831)429-08-12
Новокузнецк (3843)20-46-81
Новосибирск (383)227-86-73
Омск (3812)21-46-40
Орел (4862)44-53-42
Оренбург (3532)37-68-04
Пенза (8412)22-31-16
Пермь (342)205-81-47
Ростов-на-Дону (863)308-18-15
Рязань (4912)46-61-64

Самара (846)206-03-16
Санкт-Петербург (812)309-46-40
Саратов (845)249-38-78
Севастополь (8692)22-31-93
Симферополь (3652)67-13-56
Смоленск (4812)29-41-54
Сочи (862)225-72-31
Ставрополь (8652)20-65-13
Сургут (3462)77-98-35
Тверь (4822)63-31-35
Томск (3822)98-41-53
Тула (4872)74-02-29
Тюмень (3452)66-21-18
Ульяновск (8422)24-23-59
Уфа (347)229-48-12
Хабаровск (4212)92-98-04
Челябинск (351)202-03-61
Череповец (8202)49-02-64
Ярославль (4852)69-52-99

Казахстан (7273)495-231

Киргизия (996)312-96-26-47

Таджикистан (992)427-82-92-69